

中华人民共和国国家标准

锤上钢质自由锻件机械加工余量与公差  
带孔圆盘类

GB/T 15826.3—1995

Machining allowances and tolerances  
for steel open die forgings on hammer  
—Disks with holes

1 主题内容与适用范围

本标准规定了带孔圆盘类自由锻件的机械加工余量与公差。

本标准适用于零件尺寸符合  $0.1 D \leq H \leq 1.5 D$ 、 $d \leq 0.5 D$  的带孔圆盘类自由锻件。

2 余量与公差

带孔圆盘类自由锻件的机械加工余量与公差应符合图 1 及表 1 的规定。

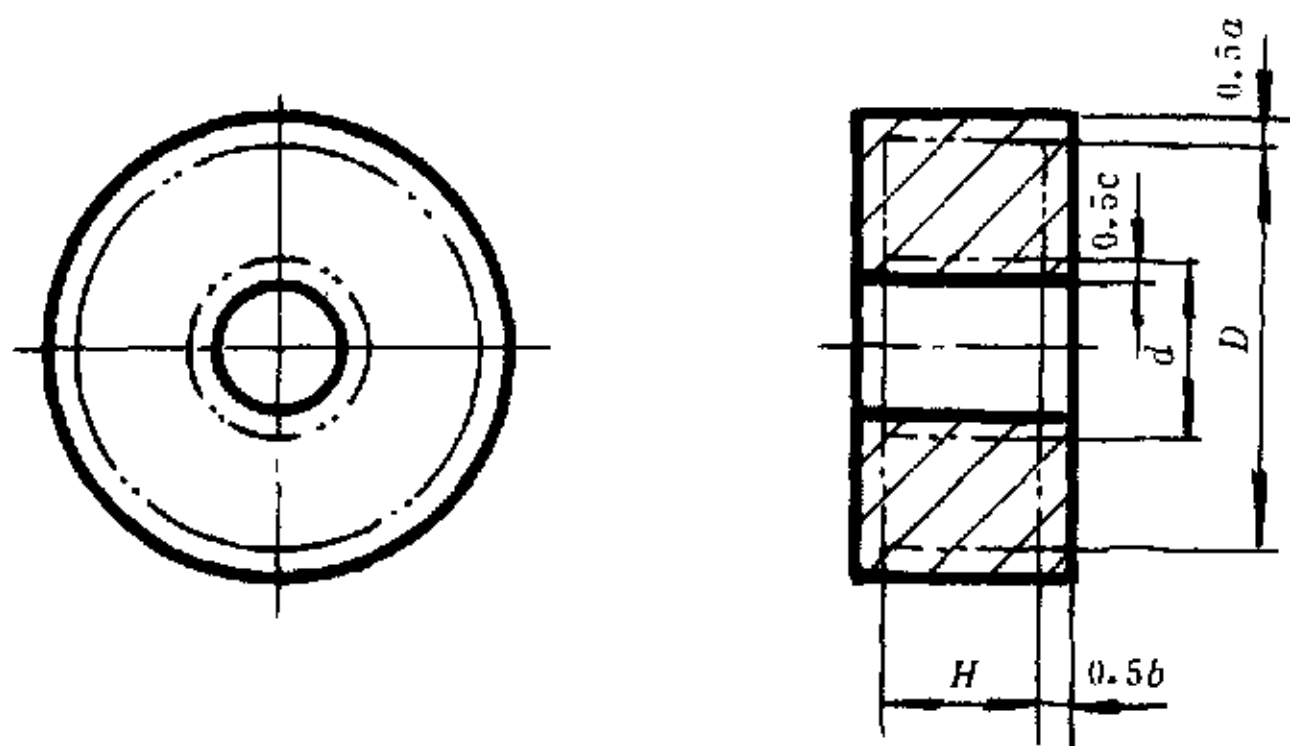

图 1