

代替

气瓶专用切制锥螺纹前光滑环规

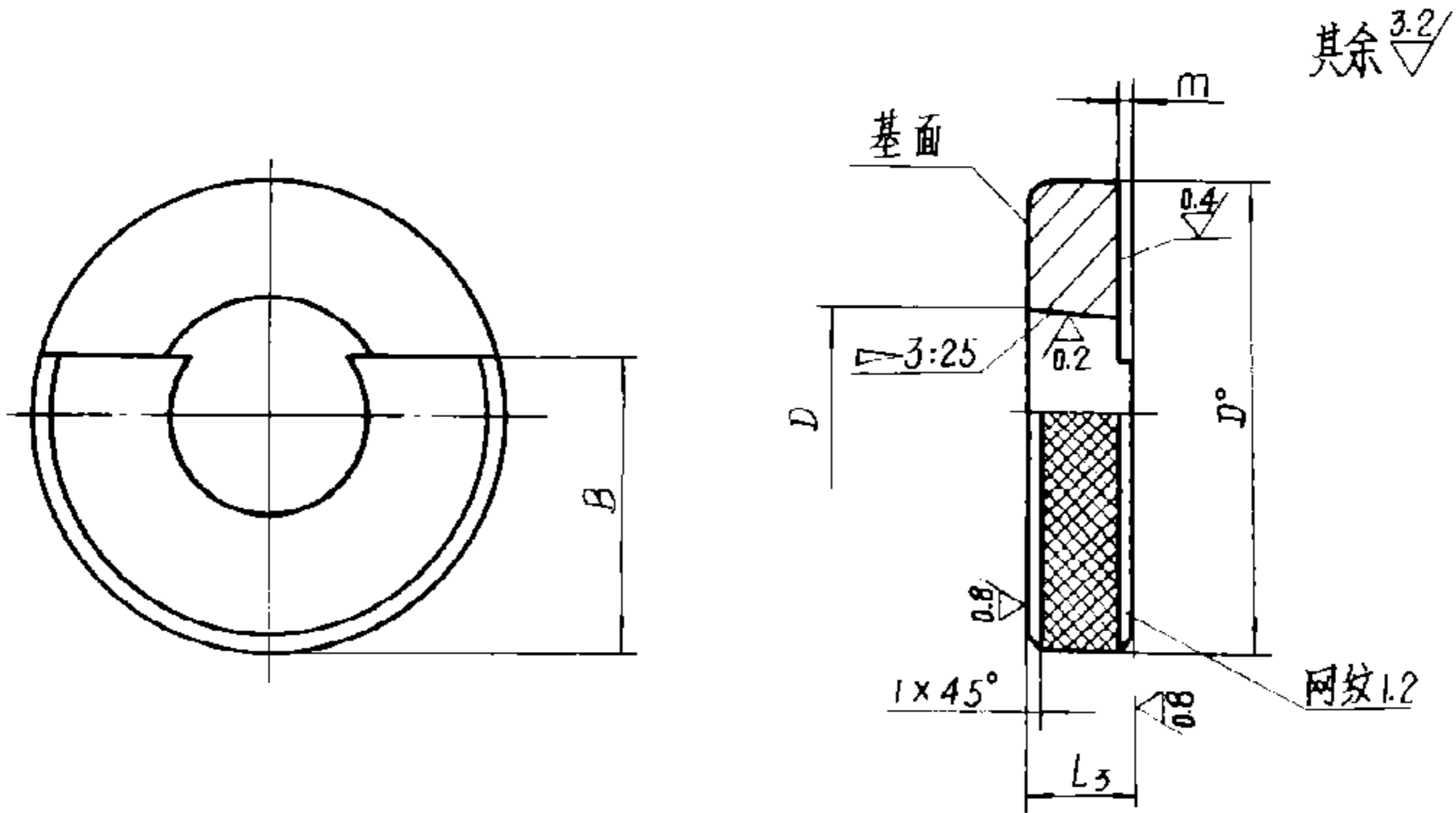

分类代号: 0538

标记示例: PZ19.2 气瓶专用切制锥螺纹前光滑环规

$\frac{0538}{201}$ PZ19.2

序号	螺纹代号	D_0	D	B	L_3		m		k	倾斜角 偏差 $\Delta\phi$
					基本尺寸 mm	极限偏差	基本尺寸	极限偏差		
201	PZ19.2	40	19.2	24	17.50	± 0.025	1.50	+0.046 0	0.17	+2'
202	PZ27.8	48	27.8	30	19.17		1.50	+0.055 0		0

注: k 值为环规磨损后, 其基面高于校对塞规基面的最大值。