

部 标 准

可 调 镗 刀 杆

HB 2810 -76

代 替

分类代号 2053

D = 19 ~ 25

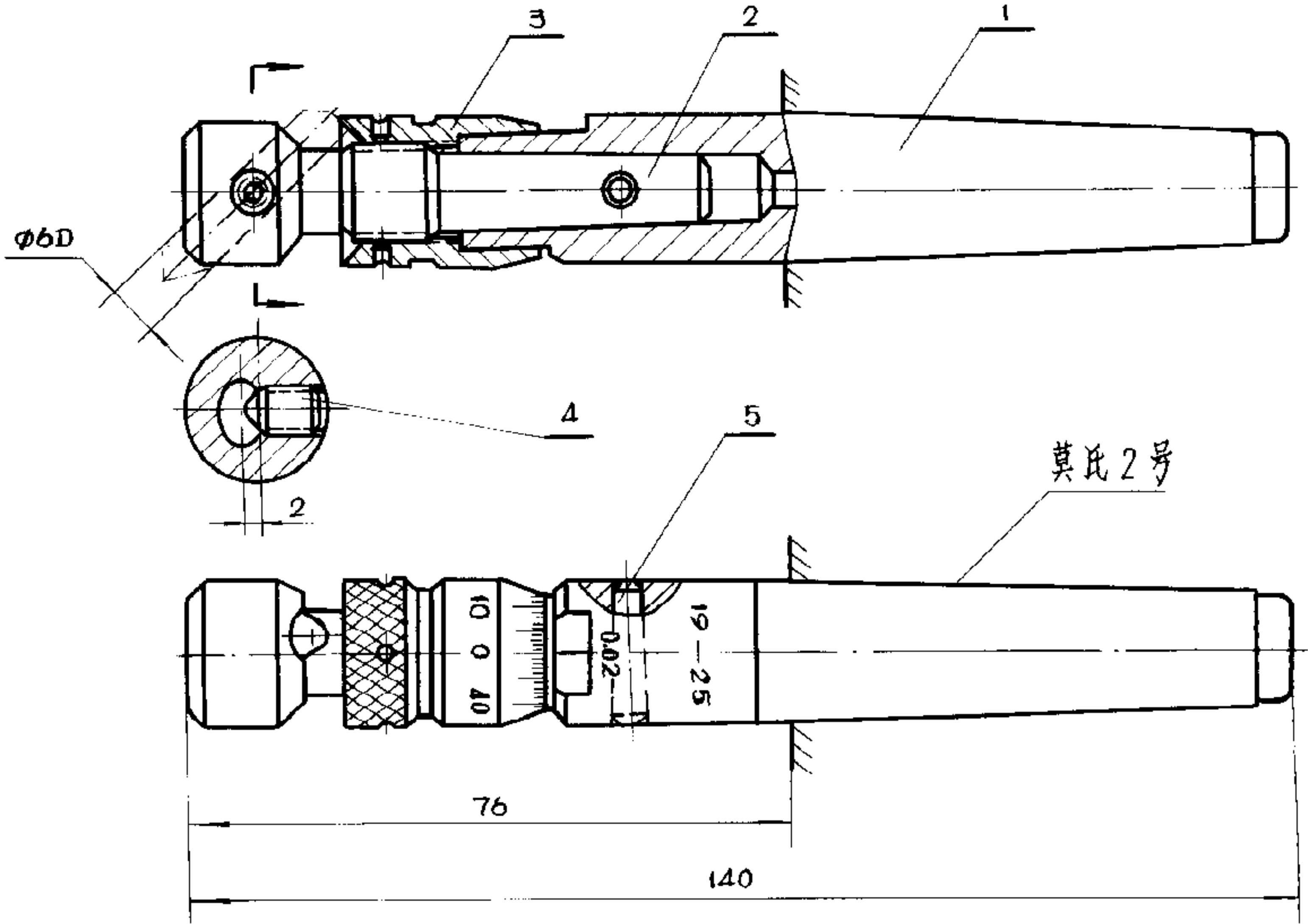

标 记: 2053/011

分类代号	件 号	1	2	3	4	5
	名 称	基 体	刀 夹	调 节 转 套	压 紧 螺 钉	圆 锥 销
2053 序 号	数 量	1	1	1	1	1
	标 准 号 或 代 号	2053			GB77-66	GB117-66
011	序 号 - 件 号 或 规 格	011-1	011-2	011-3	M6x8	4x20

1. 当转动调节转套时应转动灵活、平稳无阻滞现象。
2. 装配时修磨圆锥销两端凸出部分与零件1外圆齐平。
3. 技术条件按 HB 2825-76。

1. 尾柄 $\frac{2053}{011-1}$

其余 $\nabla 5$

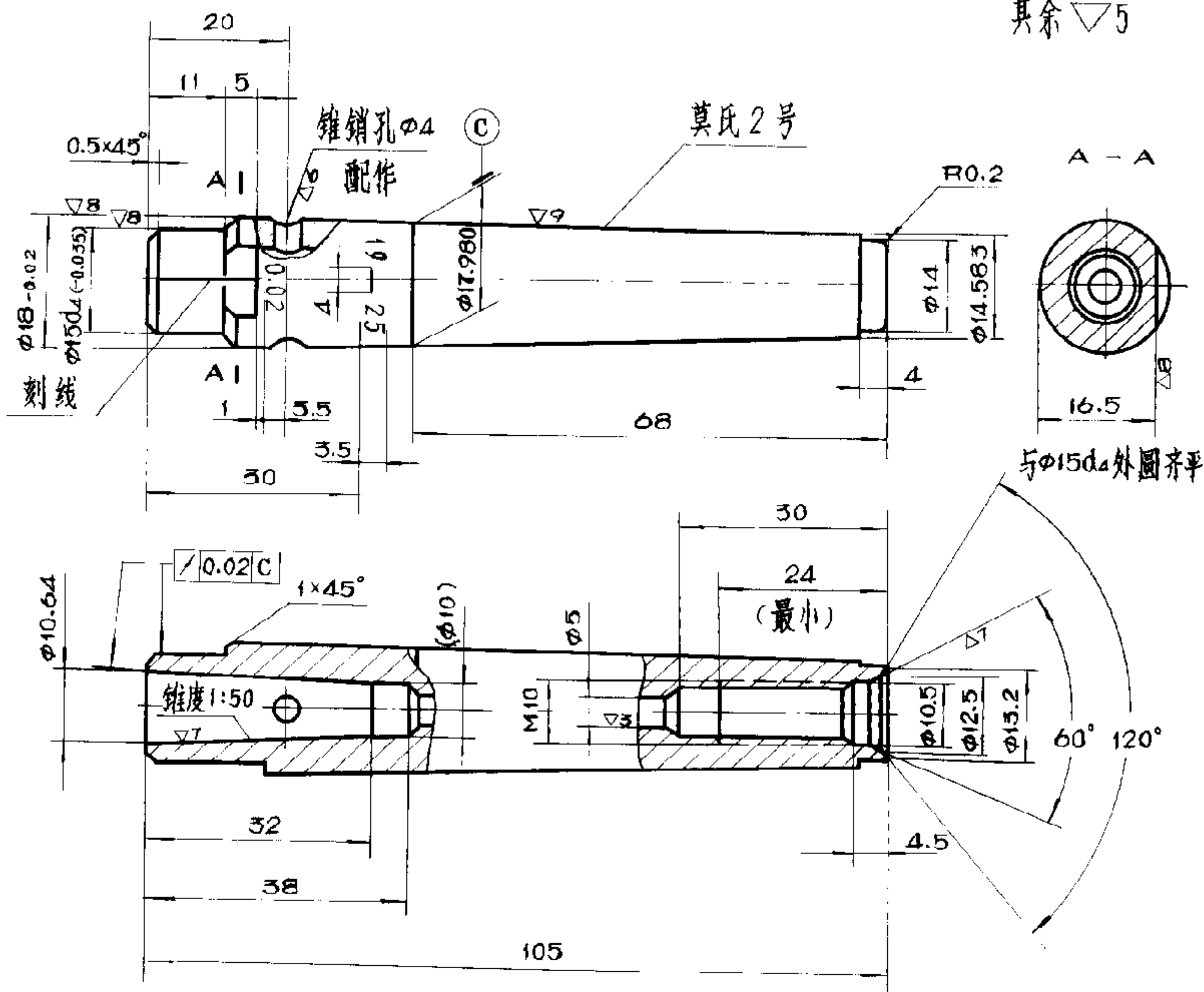

1. 材料: 40MnB钢, 按 YB6-71.
2. 热处理: 锥柄部分淬火 HRC 45~50.
3. $\phi 10.64$ 锥孔与零件 2 配作, 接触面积不少于 70%, 且靠近大端.
4. 刻线宽度与深度均为 0.2, 字体按 3.5 号, 线宽度 0.3~0.4, 深 0.2; 刻线及刻字均涂黑色漆.