

中小型轴流式、混流式水轮机产品系列型谱

1 主题内容与适用范围

本标准规定了中小型轴流式和混流式水轮机产品系列装置型式、尺寸系列和使用范围。
本标准适用于单机容量为10MW及以下轴流式和混流式水轮机。
本标准供产品设计初步选型采用。

2 引用标准

JB 6310 中小型轴流式、混流式水轮机转轮系列型谱
ZB K55 002 水轮机型号编制方法

3 水轮机产品系列型谱

3.1 产品系列

中小型轴流式和混流式水轮机产品系列品种见“中小型轴流式、混流式水轮机产品系列品种表”。

3.2 装置型式

轴流式和混流式水轮机装置型式见图1。

3.3 尺寸系列

中小型轴流式混流式、水轮机转轮直径尺寸系列规定为:25、30、35、42(40)、50、60、71、84(80)、100、120、140、160、180、200、225、250、275、300、330cm。

3.4 使用范围

中小型轴流式和混流式水轮机产品系列使用范围见图2。各个系列水轮机使用范围见图3~图20。

4 水轮机产品型号表示

水轮机产品型号由三部分组成,第一部分为水轮机转轮型号,第二部分为水轮机装置型式,第三部分为水轮机转轮直径尺寸(cm),三部分之间用连接号“-”连接。

如:HL220/A153-WJ-84、ZZ560-LH-250

中小型轴流式水轮机产品系列品种表

	转轮型号	水头范围 m	轴流式转轮直径尺寸系列,cm													系列品种数	
			330	300	275	250	225	200	180	160	140	120	100	80	60		40
轴 流 式	ZD760	3~8	LH LH LH LH LH LH LH LH LH									LMY LMY LMY LMY LMY					13
												LM LM LM LM LM					
	ZD560	6~22	LH LH LH LH LH LH LH LH LH									LMY LMY LMY LMY LMY					14
												LH LH LH LH LH					
	ZZ600	3~8	LH LH LH LH LH LH LH LH LH													9	
	ZZ560a	6~15	LH LH LH LH LH LH LH LH LH													9	
	ZZ560	12~22	LH LH LH LH LH LH LH LH LH													9	
	ZZ500	18~30	LH LH LH LH LH LH													6	
ZZ450/D32B	26~40	LH LH LH LH													4		

中小型混流式水轮机产品系列品种表

	转轮型号	水头范围 m	混流式转轮直径尺寸系列,cm															系列品种数	
			250	225	200	180	160	140	120	100	84	71	60	50	42	35	30		25
混 流 式	HL240	12~45	LJ	LJ	LJ	LJ	LJ	LJ	LJ	LJ	LJ	WJ	WJ	WJ	WJ	WJ	WJ	WJ	13
	HL260/A244	35~60			LJ	LJ	LJ	LJ	LJ	LJ									6
	HL240/D74	50~80					LJ	LJ	LJ	LJ									4
	HL240/D41	30~105						LJ	LJ	LJ	WJ	WJ	WJ						6
	HL220/A153	50~125							LJ	LJ	WJ	WJ							4
	HL180/A194	110~150							LJ	LJ									2
	HL180/D06A	20~150							LJ	LJ	WJ	WJ	WJ	WJ	WJ				7
	HL160/D46	130~200							LJ	LJ									2
	HL120	120~250							LJ	LJ									2
	HL110	30~190									WJ	WJ	WJ	WJ	WJ				5
HL90/D54	150~400							LJ	LJ	WJ	WJ							4	

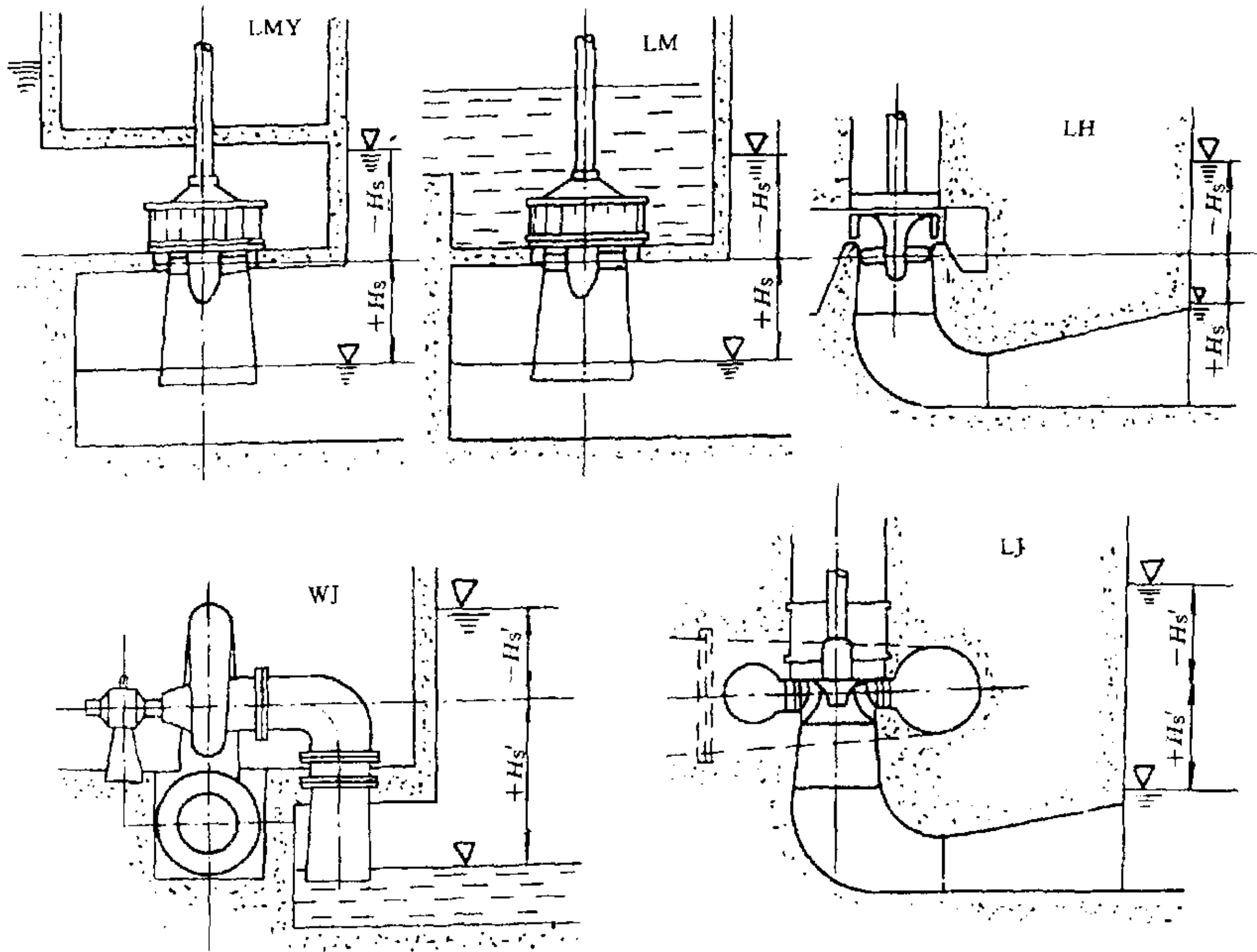

图 1 轴流式、混流式水轮机装置型式