

中华人民共和国第七机械工业部

部 标 准

沉头铆钉孔反铤钻

QJ395-78

铆钉直径 = 3~6, $\varphi = 90^\circ; 120^\circ$

本标准适用于在铝合金蒙皮或骨架上反向铤 90° (按GB869-76)及 120° (按GB954-76)沉头铆钉孔。

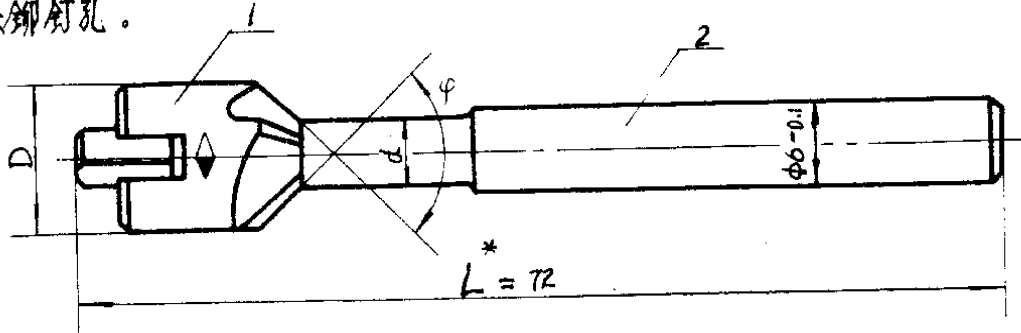

标记示例, $\varphi = 90^\circ, d = 3$ 沉头铆钉孔反铤钻

$90^\circ \times 3$ QJ395-78

d	φ		D	被铤孔 铆钉直径	件号 名称 数量 标准号	1	2
	公称 尺寸	偏差				刀 体	刀 杆
3.0	90°	-1°	5.4	3.0	规	90°×5.4	3.0
3.5			6.3	3.5		90°×6.3	3.5
4.0			7.2	4.0		90°×7.2	4.0
5.0			9.0	5.0		90°×9.0	5.0
6.0			10.6	6.0		90°×10.6	6.0
3.0	120°	-1°30'	6.4	3.0	格	120°×6.4	3.0
3.5			7.2	3.5		120°×7.2	3.5
4.0			8.1	4.0		120°×8.4	4.0
5.0			9.8	5.0		120°×9.8	5.0
6.0			11.8	6.0		120°×11.8	6.0

* 尺寸“L”允许按实际需要确定,并在订单上说明。

第七机械工业部 发布
七〇八所 提出

1980年1月 日 试行
孔加工工具部标准编制组 起草