

中華民國國家標準

CNS

礦用雙鏈輸送機及高強度
圓鋼製環鏈之連接鈎環

總號 5 3 7 0

類號 M2040

Connector Shackle for Double Chain conveyor and
High-Tensile Round-Link Steel Chains for Mining.

- 適用範圍：本標準適用於礦用雙鏈輸送機及高強度圓鋼製環鏈之連接鈎環（以下簡稱鈎環）。
- 種類：鈎環依其直徑（d）之不同可分為四類，如表 1 所示：

表 1

| 種類 | 直徑(d)mm | 螺栓螺帽 | 礦用雙鏈輸送機鏈條 (直徑×節距 mm) (d×p) |
|----|---------|------|-------------------------------|
| 15 | 15 | M16 | 15×55 |
| 18 | 18 | M20 | 18×64 |
| 20 | 20 | M20 | 20×64 |
| 22 | 22 | M22 | 22×72 |

註：鈎環包含螺栓及螺帽兩部份。

- 形狀及尺度：如圖 1 及表 2 所示。

圖 1



表 2

單位：mm

| 種類 | d | p | a | b | c | d ₁ | e | f | g | h | i | r ₁ | r ₂ |
|----|-------------------------------|----------------------------------|-------|------|---------------------------------|----------------|------|------|------|------|------|----------------|----------------|
| 15 | 15 ⁺² ₀ | 55 ^{+0.5} ₋₁ | 88以下 | 32以下 | 46 ^{+1.5} ₀ | 18 | 35以下 | 17以上 | 13以上 | 32以下 | 16以上 | 26以下 | 8以上 |
| 18 | 18 ⁺² ₀ | 64 ^{+0.5} ₋₁ | 103以下 | 45以下 | 55 ^{+1.5} ₀ | 22 | 42以下 | 20以上 | 16以上 | 36以下 | 18以上 | 31以下 | 10以上 |
| 20 | 20 ⁺² ₀ | 64 ^{+0.5} ₋₁ | 107以下 | 47以下 | 55 ^{+1.5} ₀ | 22 | 42以下 | 22以上 | 18以上 | 36以下 | 18以上 | 33以下 | 11以上 |
| 22 | 22 ⁺² ₀ | 72 ^{+0.5} ₋₁ | 119以下 | 54以下 | 60 ^{+1.5} ₀ | 24 | 48以下 | 25以上 | 20以上 | 47以下 | 23以上 | 37以下 | 12以上 |

- f 之數值係指螺栓與螺帽不旋緊時之尺度。
- 螺栓之尺度應依 CNS 3120（六角頭螺栓）所規定。
- 螺帽之尺度應依 CNS 3128（六角螺帽）所規定。

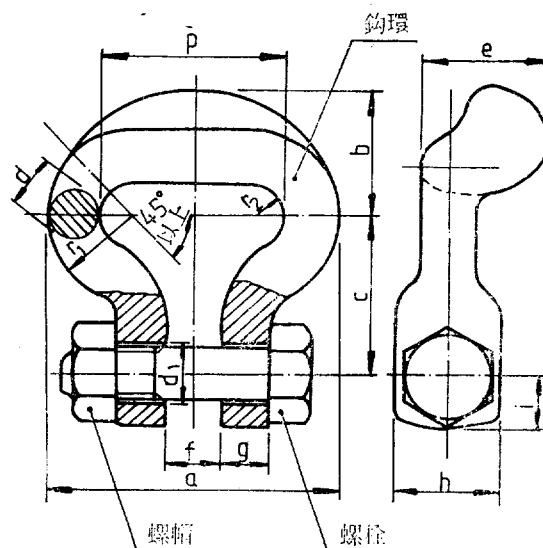
(共 2 頁)

公 布 日 期
69 年 3 月 25 日

經 濟 部 標 準 檢 驗 局 印 行

修 訂 日 期
71 年 9 月 8 日

印行日期94年10月

本標準非經本局同意不得翻印

甲4 (210×297)