

中华人民共和国国家标准

直柄粗加工立铣刀 型式与尺寸

GB/T 14328.1-93

Roughing end mill with parallel shank  
types and dimensions

1 主题内容与适用范围

本标准规定了直柄粗加工立铣刀型式与尺寸的基本要求。  
本标准主要适用于直径 6~50 mm 的直柄粗加工立铣刀。

2 引用标准

GB/T 14328.4 粗加工立铣刀 技术条件  
GB 6131 直柄铣刀的柄部尺寸

3 型式与尺寸

3.1 型式按下图规定。

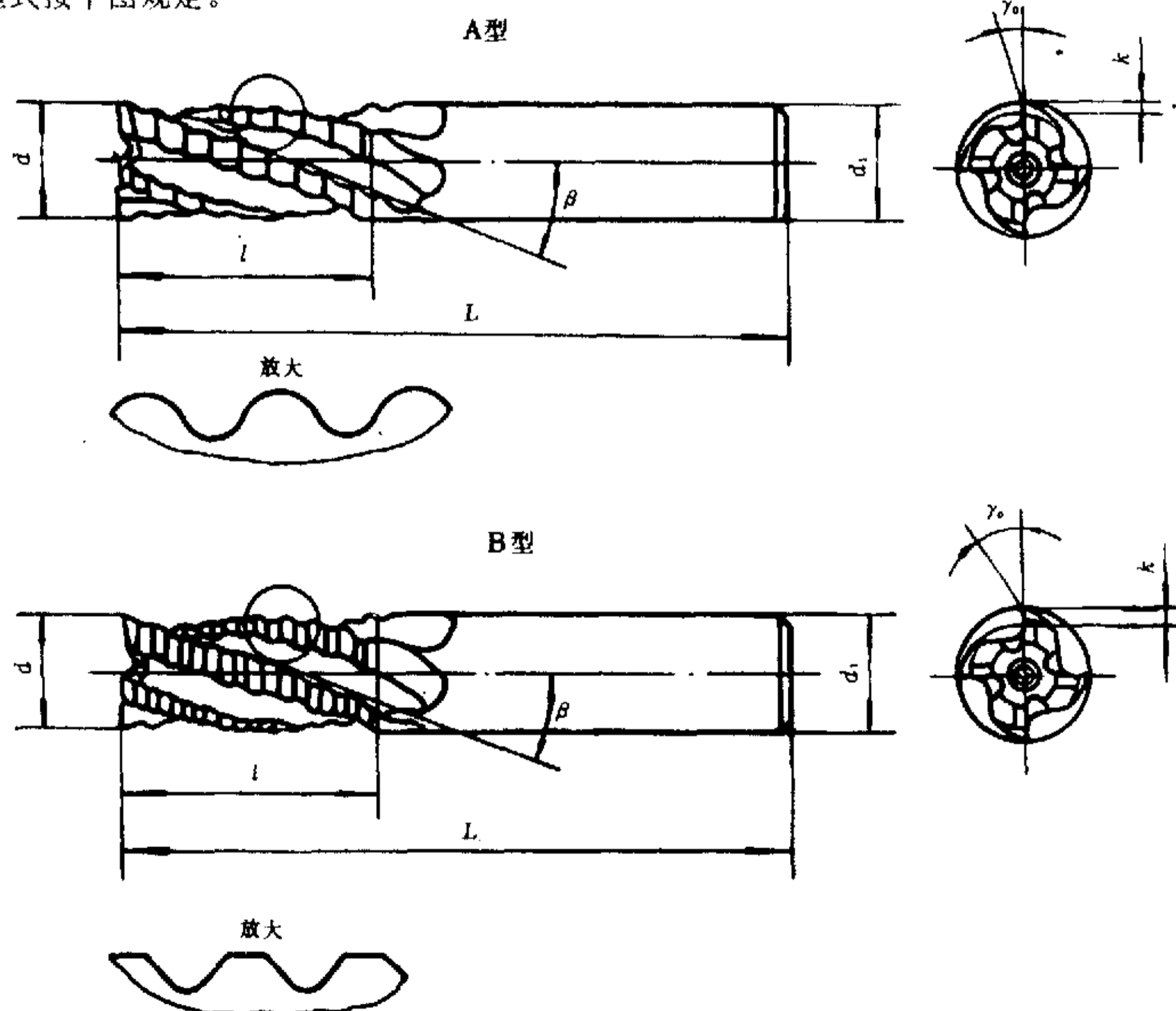

A 型为波形刃, B 型为梯形刃。